

ПРАВИЛА ЭКСПЛУАТАЦИИ И УХОДА ЗА МЕБЕЛЬЮ

1. Мебель эксплуатируется в сухих и теплых помещениях с температурой не ниже +2°C и относительной влажностью 45-70%. Мебель необходимо оберегать от попадания большого количества воды; устанавливать на расстояние не менее 50-70 см от нагревательных приборов. При установке изделий мебели в непосредственной близости от нагревательных и отопительных приборов их поверхности во время эксплуатации должны быть защищены от нагрева. Температура нагрева элементов мебели не должна превышать +40 градусов по Цельсию.

Не следует ставить на мебель горячие предметы без теплоизоляционной прокладки. Любые поверхности мебели необходимо беречь от ударов твердыми предметами во избежание появления царапин, вмятин, трещин.



2. В процессе эксплуатации мебели периодически подкручивайте болты, шурупы винты.

3. Удаление загрязнений с фасадных поверхностей изделий следует производить мягкими тканями (фланель, плюш) с использованием специальных составов для чистки мебели типа "Полироль". Остальные поверхности мебели стоит мыть теплой водой с применением мыльного раствора и последующей протиркой насухо. Не применять при этом эфир, ацетон, бензин и другие растворители; не пользоваться шлифовальной шкуркой и другими средствами, содержащими абразивные материалы.

4. Во избежание порчи покрытий фурнитуры (петли, ручки и др.) хранить пищевые кислоты в закрытых сосудах.

5. Не открывать двери более чем на 90°.

Двери откидные, раздвижные

выдерживают нагрузку - 10.000 циклов открываний (закрываний).

Двери распашные - 20.000 циклов открываний (закрываний).

Ящики - 20.000 циклов открываний (закрываний).

6. При эксплуатации изделий, имеющих стеклянные двери, полки и зеркала необходимо помнить, что эксплуатация стеклоизделий с дефектами сопряжена с риском получения травмы. При появлении трещин, надломов немедленно заменить поврежденную стеклодеталь или зеркало.

ГАРАНТИИ

Изготовитель гарантирует соответствие мебели требованиям Технического Регламента Таможенного Союза при соблюдении условий транспортирования, хранения, сборки (мебели, поставляемой в разобранном виде), эксплуатации.

Если у Вас появятся замечания или претензии по качеству мебели, то в течении гарантийного срока обратитесь в то место, где приобрели мебель, с предоставлением кассового и товарного чеков.

Гарантийный срок эксплуатации мебели - 12 месяцев. Срок Службы мебели - 5 лет.

Гарантийный срок исчисляются со дня продажи мебели

Наименование и адрес торгующей организации: _____

Дата продажи " ____ " _____ год

Уважаемые покупатели! При соблюдении правил ухода и эксплуатации, Ваша мебель прослужит многие годы.

Место штампа или печати.



TP TC 026/2012



ООО "Клим-Мебель"

142184, РОССИЯ, Московская обл., Подольский р-н, пос.МИС
Тел. 777-06-32, 777-06-33, E-mail: sales@merdes.ru

СТОЛ СК-13

ПАСПОРТ

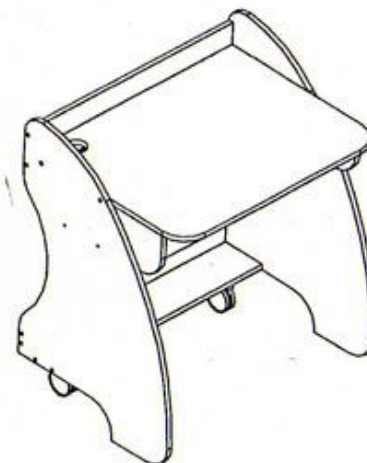

Габаритные размеры:
ширина - 762 мм
глубина - 590 мм
высота - 875 мм

ВНИМАНИЕ!
ПРИ СБОРКЕ МЕБЕЛИ РУКОВОДСТВУЙТЕСЬ
ИНСТРУКЦИЕЙ ПО СБОРКЕ

Проверяйте целостность упаковки, количество мест, наличие крепежа и фурнитуры. Транспортируйте и храните мебель в упаковке.

Предохраняйте упаковки с мебелью от намокания, грязи, толчков, ударов, падений. Собирайте мебель на ровной чистой поверхности.

УСЛОВНЫЕ ОБОЗНАЧЕНИЯ:

12 - номер детали; (2) - используемая фурнитура.

СБОРКА КРОВАТИ

1. Прикрутить к боковинам 1 и 2 детали 3, 4 и 13 евровинтами (2). Прибить подпятники (10) к боковине 1 и 2 гвоздями (12). Прикрутить опоры колесные (6) к полке нижней 3 саморезами (15).

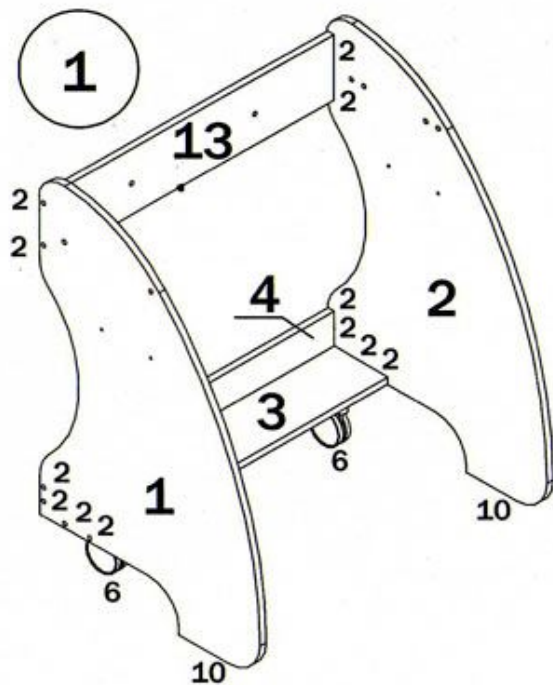

2 Прикрутить направляющие (7) к стойкам 6 и 7 винтами (8). Соединить полку 9 и стенку заднюю 8 со стойками 6 и 7 евровинтами (2). Вставить стяжки-растекс (3) в отверстия диаметром 15 мм стоек 6 и 7 (см. рис.1). Забить шканты (1) в соответствующие торцевые отверстия стоек 6 и 7. В муфты

столешницы 5 закрутить дюбеля стяжек-растекс (4)(см.рис.2). Соединить столешницу 5 со стойками 6 и 7. Фиксацию стяжек-растекс (3) произвести путем поворота их по часовой стрелке.

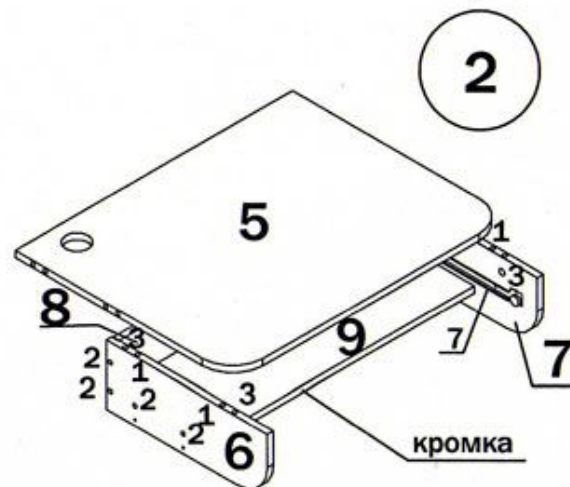

3. Забить шканты (1) в торцевые отверстия столешницы 5. Соединить элементы стола собранные в п. 1 и п. 2. Для удобства соединения этих элементов следует несколько ослабить евровинты (2) обозначенные "М"

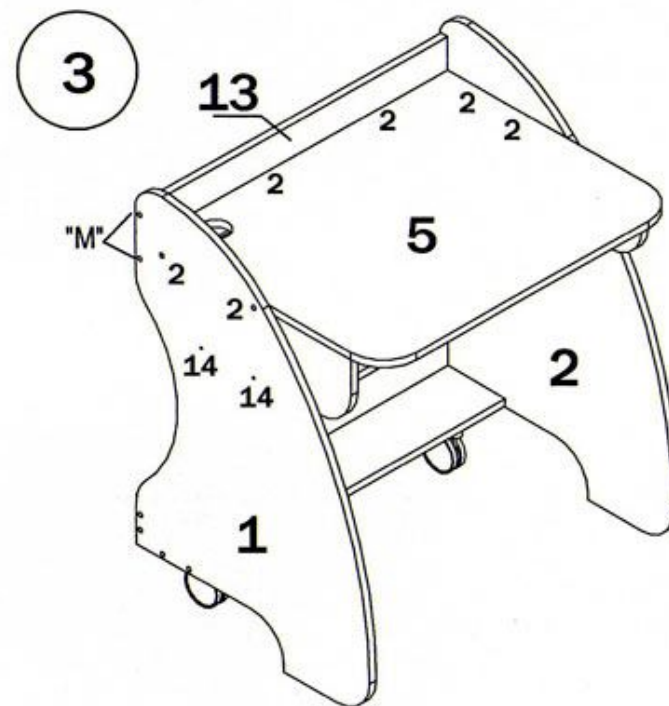

После сборки стола зафиксировать столешницу к боковинам 1, 2 и царги верхней 13 евровинтами (2). Затянуть винты (2) обозначенные "М" Дополнительную фиксацию боковин 1 и 2 со стойками 6 и 7 произвести при помощи межсекционных стяжек (14)..

Собрать выдвижной ящик (см. сборка ящика). Установить ящик в каркас стола. Поставить декоративные заглушки (9) в местах установки евровинтов(2)..

СТОЛ СК-13 В СБОРЕ

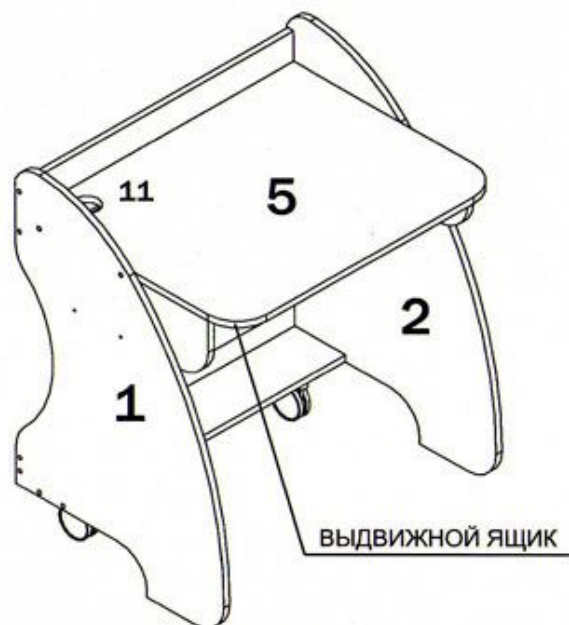

СПЕЦИФИКАЦИЯ СК-13

Наименование	Номер детали	Кол-во	Габариты, мм	Место детали в упаковке
БОКОВИНА ЛЕВАЯ	1	1	877x575x16	СК-13К
БОКОВИНА ПРАВАЯ	2	1	877x575x16	
СТОЛЕШНИЦА	5	1	726x570x16	
ПОЛКА НИЖНЯЯ	3	1	730x140x16	СК-13Ф
ЦАРГА НИЖНЯЯ	4	1	730x94x16	
СТОЙКА ЯЩИКА ЛЕВАЯ	6	1	423x156x16	
СТОЙКА ЯЩИКА ПРАВАЯ	7	1	423x156x16	
СТОЙКА ЗАДНЯЯ	8	1	696x155x16	
ПОЛКА	9	1	696x240x16	
БОКОВИНА ЯЩИКА	10	2	350x51x16	
СТЕНКА ЗАДНЯЯ ЯЩИКА	11	1	640x51x16	СК-13К
ПЕРЕДНЯЯ ПАНЕЛЬ ЯЩИКА	12	1	693x77x16	
ЦАРГА ВЕРХНЯЯ	13	1	730x150x16	
ДНО ЯЩИКА	14	1	670x354x3,2	

4

СБОРКА ЯЩИКА

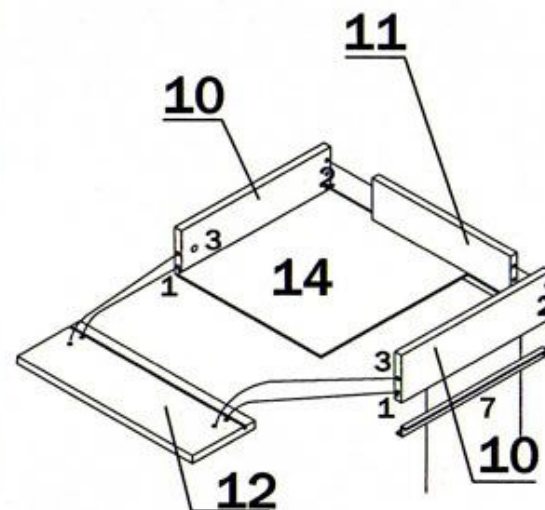

Взять стенку заднюю выдвижного ящика 11 и соединить ее с боковинами ящика 10. Фиксацию производить при помощи евроинтов (2). Далее забить шканты (1) в торцевые отверстия боковин ящика 10. Вставить стяжки -растекс (3) в боковины 10. Закрутить дюбеля стяжек-растекс (4) в муфты передней панели 12. Соединить переднюю панель 12 с каркасом ящика. Фиксацию стяжек-растекс (3) произвести путем поворота их по часовой стрелке. Затем вставить дно ящика 14 в паз на передней панели 12 и выровнив его по периметру ящика. Прикрутить направляющие (7) при помощи саморезов (5). Для крепления дна ящика 14 с стенкой задней 11 использовать гвозди (12). Вставить ящик в каркас стола.

5. Вставить заглушку (11) в отверстие диаметром 60 мм на столешнице 5. Поставить декоративные заглушки (9) в места установки евроинтов (2). Для удобного перемещения стола, необходимо немного приподнять стол за край столешницы 5 и переместить стол в нужное место.