

Правила эксплуатации и ухода за мебелью.

Сохранность эксплуатационных и эстетических качеств мебели зависит от соблюдения условий ее хранения, правил эксплуатации и ухода.

1. Мебель рекомендуется эксплуатировать в помещении с температурой +10°C и относительной влажностью воздуха 65±15%. Сырость и близкое расположение источников тепла вызывает ускорение старения защитно-декоративного покрытия, а также деформации мебельных щитов.
2. Следует оберегать мебель от механических повреждений, попадания на ее поверхность воды, растворителей, щелочей, кислот. При случайном попадании жидкостей немедленно вытереть облитое место мягкой тканью. Пыль с поверхности изделия удалять сухой фланелевой тканью.
3. Во избежание перекосов, двери изделия постоянно держать закрытыми. Затрудненное записание или неплотное прилегание вследствие неровностей пола устраняют путем подкладывания мелких прокладок под корпус изделия с правой или левой стороны.

Гарантии изготовителя.

1. Приобретая изделия мебели, убедитесь в полной комплектности изделия и отсутствии механических повреждений.
2. За механические повреждения, возникшие при транспортировке, хранении и эксплуатации, предприятие-изготовитель ответственности не несет.
3. Предприятие-изготовитель гарантирует покупателю сохранность всех качественных показателей, обусловленных ГОСТом, в течение 24 месяцев со дня продажи при соблюдении покупателем правил эксплуатации изделий мебели.
4. В случае обнаружения производственных дефектов или недостачи комплектующих элементов следует обратиться в магазин, где была приобретена мебель, с обязательным приложением товарного чека или на предприятие-изготовитель.
5. По дефектам, появившимся из-за несоблюдения покупателем правил эксплуатации и ухода за мебелью, претензии не принимаются.

Рекомендации по сборке.

Перед началом сборки необходимо ознакомиться с инструкцией и убедиться в правильности полученных вами комплектующих деталей и наличии крепежной фурнитуры. Для сборки и установки изделия необходимо иметь отвертки с плоским и крестовым шлицем, молоток и при необходимости твердые прокладки. Во избежание повреждений деталей, сборку рекомендуется производить на упаковочной таре. Начинать сборку следует с установки крепежной и лицевой фурнитуры по отверстиям, сделанным на деталях. Затем установить все стяжки или, прилагаемую согласно приложению, фурнитуру на вертикальные стенки. После чего следует приступить к сборке каркаса изделия. Закончив сборку каркаса, проверить его прямоугольность по диагоналям, при их равенстве закрепить задние стенки.

При правильной эксплуатации и уходе средний срок службы 5 лет.

Адрес изготовителя: Россия, 440015, г. Пенза, ул. Советов "Победы", дом 12;

тел.: (841-2) 233-044, 233-045.

Упаковщик _____

Дата выпуска « ____ » _____ 20__ г.

Подпись ОТК

Дата продажи « ____ » _____ 20__ г.

Подпись

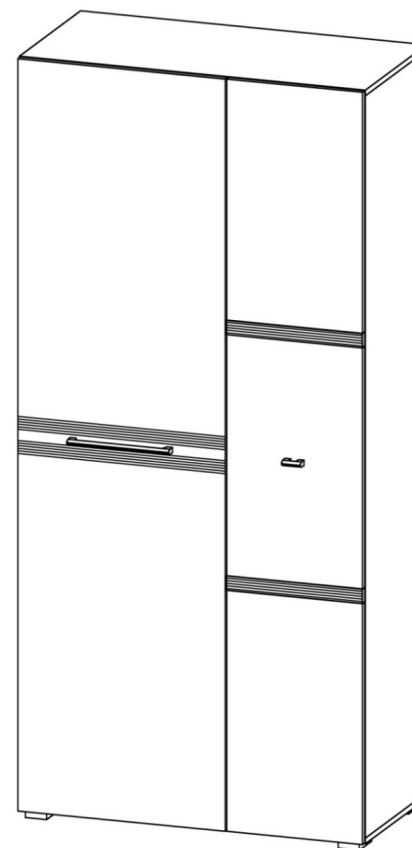

РСТ
АЯ-56

Шкаф ШК-1503

Габаритные размеры (ВхШхГ), мм: 2152 x 912 x 462

Паспорт изделия

Шаг 1.

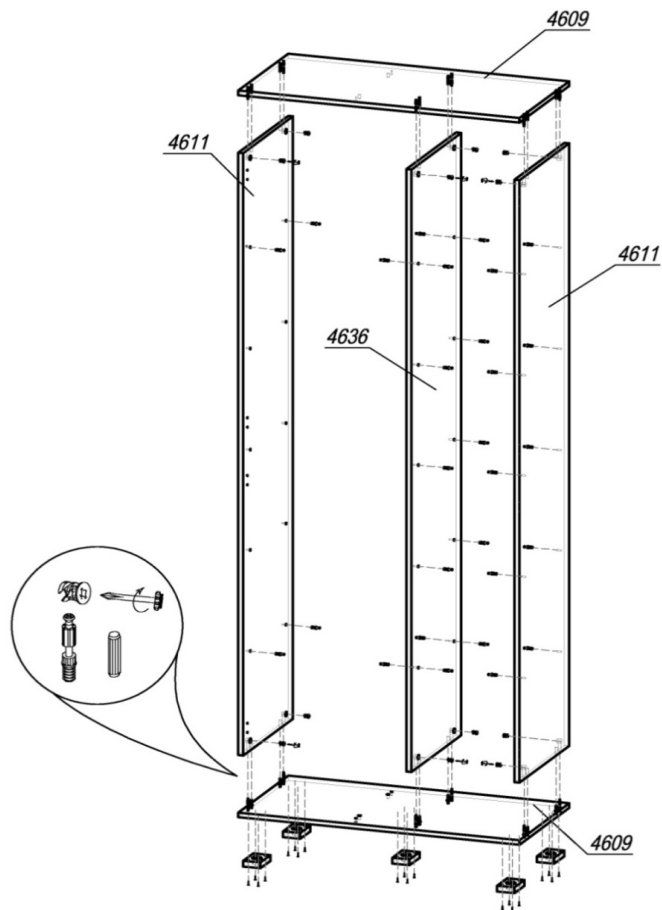

Изделие универсальное, возможна сборка как на левую, так и на правую сторону.
ВНИМАНИЕ! На первом этапе сборки конструкции осуществлять расположить детали на полу.
 Место должно быть ровным, чистым, достаточно просторным, чтобы не стеснять движений.
 Сборку лучше проводить вдвоём.

ШАГ 1. Подготовить крышки 4609 к сборке: установить шток эксцентрика (по 6 шт в деталь) в глухие отверстия $\varnothing 5$ мм, а шкант (по 6 шт в деталь) в глухие отверстия $\varnothing 8$ мм; дополнительно к нижней крышке шкафа с обратной стороны шурупами 4x16 привернуть опоры L-20 (5 шт). Далее в бока 4611 и 4636 в отверстия $\varnothing 5$ мм установить дюбель-полкодержатель (4 шт в один бок 4611, 10 шт в другой бок 4611, 14 шт в бок 4636) для крепления полок 4634 и 4635. Затем, соединив крышки 4609 с боками 4611 и 4636, установить эксцентрик Minifix (12 шт) и закрепить шток эксцентрика.

Внимание покупателя!

1. Упрощенное изображение фурнитуры дано к каждому изделию.
2. Для фурнитуры в деталях сделаны отверстия.
3. Возможна замена фурнитуры и комплектующих на предприятии.
4. Ввиду непрерывного совершенствования изделия, возможны незначительные изменения в конструкции.
5. По истечении 6-ти месяцев проверять и подтягивать всю крепежную фурнитуру.

Место 4636					
4611	Бок	2	2098	446	L1
4636	Бок	1	2098	446	L1
Место 4635					
4609	Крышка	2	916	446	L1W1W1
4634	Вязка	5	336	446	W1
4635	Вязка	2	532	446	L1
Место 1698					
1698	ЛДВП в цвет корпуса	1	2126	912	
Место 4654_2					
4651	Створка	1	681	359	L1L1W1W1
4652	Створка	1	681	359	L1L1W1W1
4653	Створка	1	681	359	L1L1W1W1
4654	Вставка	2	40	359	МДФ
Место 4712					
4712	Створка	1	2126	549	МДФ
Фурнитура					

Фурнитура			
Эскиз	Наименование материала	Ед. изм.	Расчетное количество
	Винт M4x25	шт	4
	Гвоздь 2x20	шт	64
	Заглушка Ф5	шт	16
	Заглушка Ф8	шт	4
	Заглушка под эксцентрик	шт	24
	Опора регулируемая L-20	шт	5
	Петля для накладной двери	шт	8
	Ручка-скоба Валмакс FS-079 256 сатин	шт	1
	Ручка-скоба Валмакс FS-079 032 сатин	шт	1
	Стяжка-полкодержатель+дюбель 12,5 мм	шт	28
	Шкант 8x30	шт	20
	Штанга выдвижная 350 мм	шт	1
	Шток эксцентрика 45 мм	шт	18
	Шуруп 4x16	шт	56
	Эксцентрик MiniFix	шт	18
Фурнитура в цех			
	Шкант 8x30	шт	8
	Шток эксцентрика 45 мм	шт	6
	Эксцентрик MiniFix	шт	6

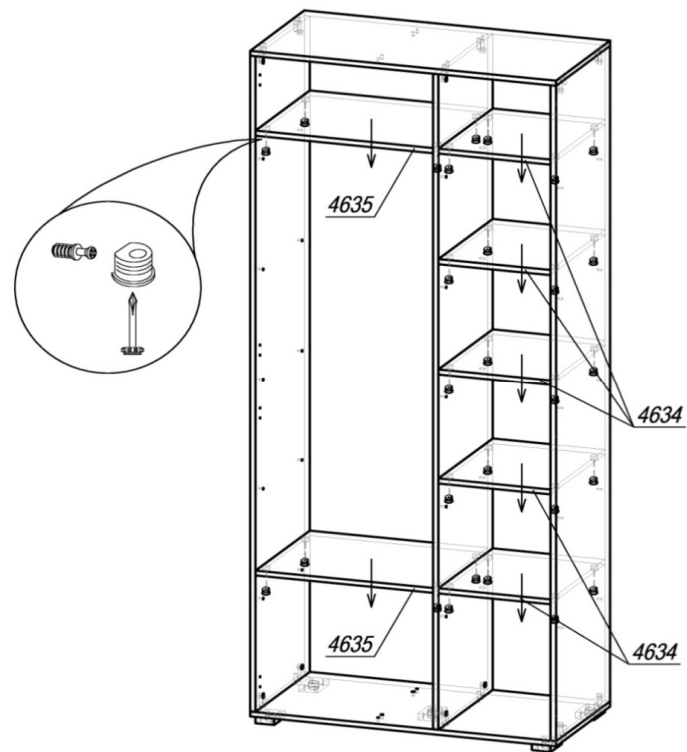
Шаг 2.

ШАГ 2. В полки 4634 и 4635 установить стяжку-полкодержатель (по 4 шт на каждую), вставить полки в шкаф и закрепить дюбели, затянув стяжки.

Шаг 3.

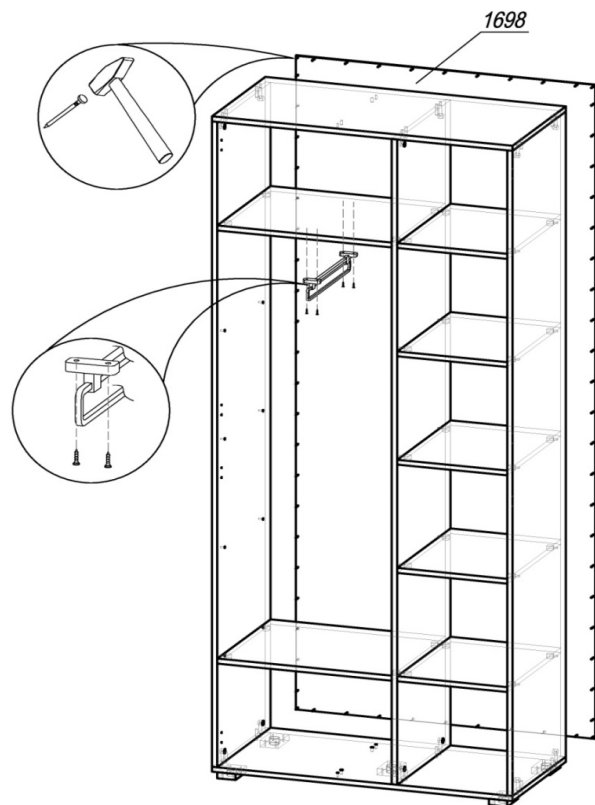

Шаг 4.

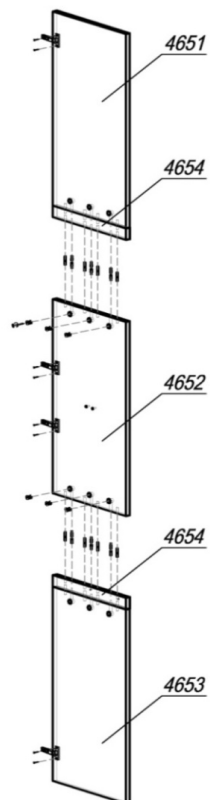

ШАГ 3. Сборка производится лицевой стороной вниз. Проверьте рулеткой или рейкой равенство диагоналей, прибить гвоздями 2x20 заднюю стенку ЛДВП 1698. Поднять шкаф и установить его на место. Шурупами 4x16 привернуть выдвижную штангу.

ШАГ 4. Подготовить составную створку: вставить в верхнюю и нижнюю части створки по 3 штока эксцентрика (в отверстия $\varnothing 5$ мм) и 4 шканта (в отверстия $\varnothing 8$ мм), соединить со средней частью 4652, поставить эксцентрики Minifix (по 3 шт с каждой стороны средней части) и закрепить шток эксцентрика. Разобрать петлю для накладной двери на две части (петля и ответная планка петли). Закрепить первую часть петли шурупами 4x16 на обеих створках.

4

Шаг 5.

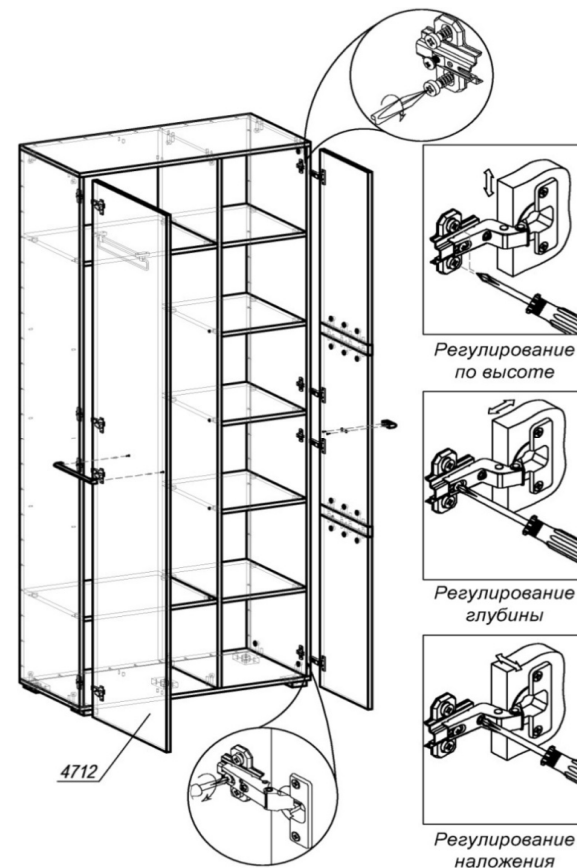

ШАГ 5. Вторую часть петли (ответная планка) прикрепите шурупами 4x16 к бокам 4611. Навесить створки на накладные петли. Привернуть ручки винтами 4x25. Закрыть эксцентрики и открытые отверстия соответствующими заглушками. Убедитесь, что шкаф стоит ровно. При необходимости выровняйте его с помощью регулировки опоры.

5