

ПЕНАЛ

левое исполнение
(правое исполнение - зеркально)

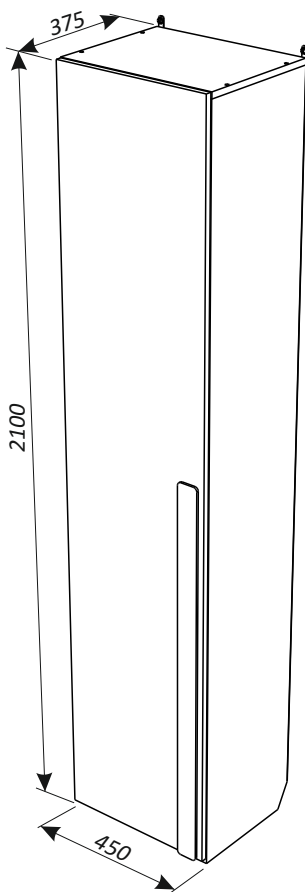

Пенал. Комплект «НьюТон» Руководство по сборке и эксплуатации изделия.

Сборку изделия должен производить квалифицированный сборщик.

1. Назначение изделия.

Пенал предназначен для хранения вещей.

2. Комплектация изделия.

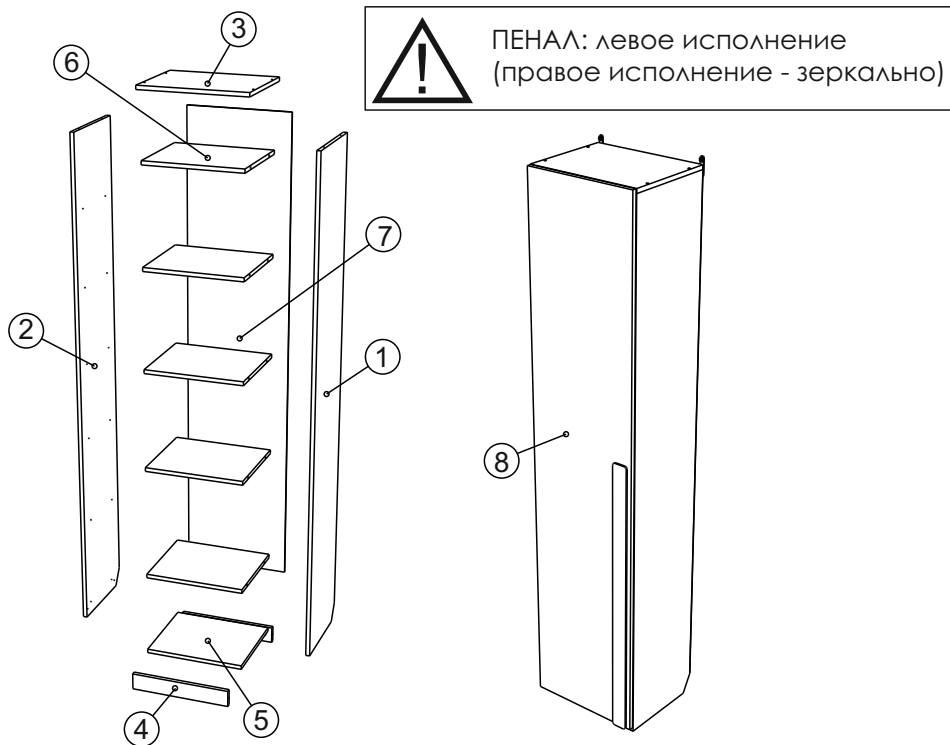

№ дет.	Наименование детали	Длина	Ширина	Толщина	Кол-во
		мм.			
1	Боковина правая	2084	356	16	1
2	Боковина левая	2084	356	16	1
3	Крыша	452	356	16	1
4	Цоколь	418	70	16	2
5	Дно	418	356	16	1
6	Полка	418	355	16	5
7	Задняя стенка	2028	448	3	1
8	Дверь	2084	447	1	1
	Руководство по эксплуатации				1
	Комплект фурнитуры				1

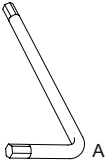

1X

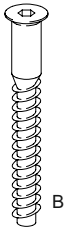

4X

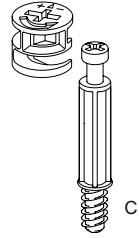

24X



6X



12X

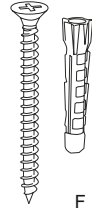

2X

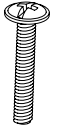

3X



2X



20X

4X

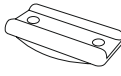

4X



36X



16X

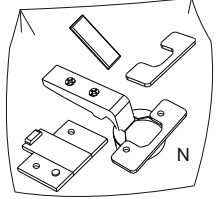

4X

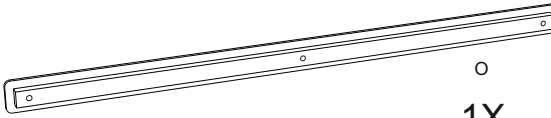

1X

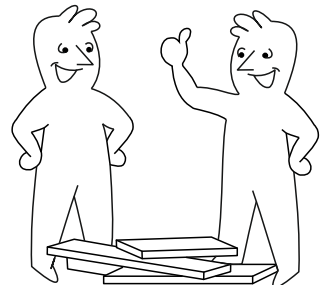
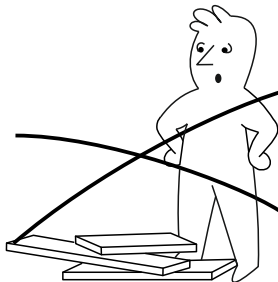
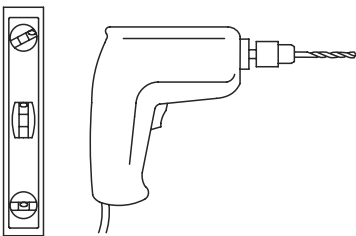
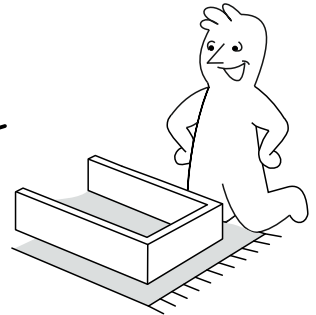
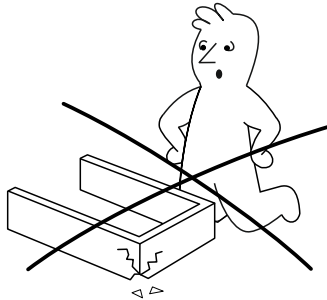
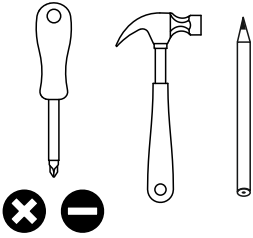

1

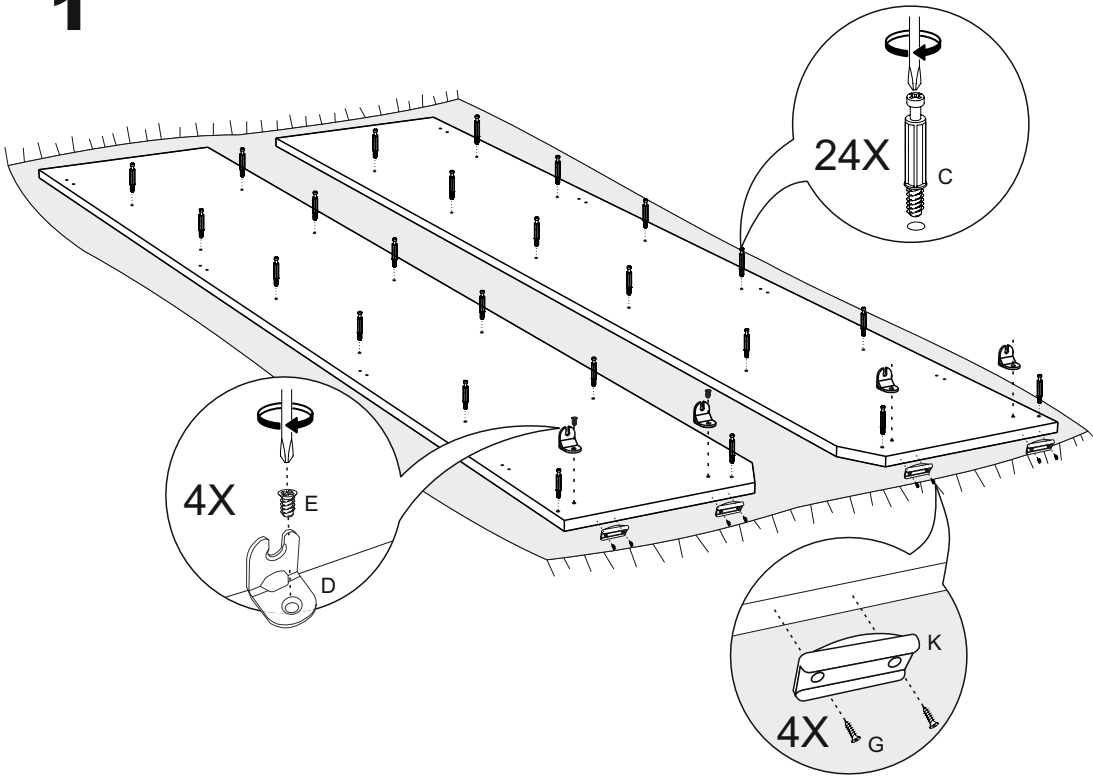

2

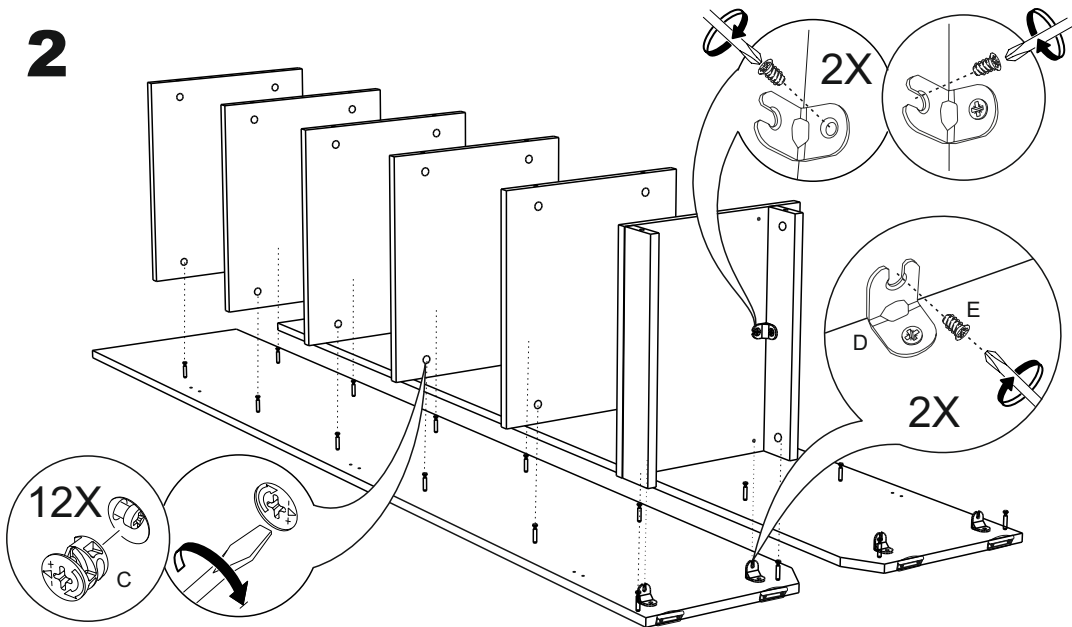

3

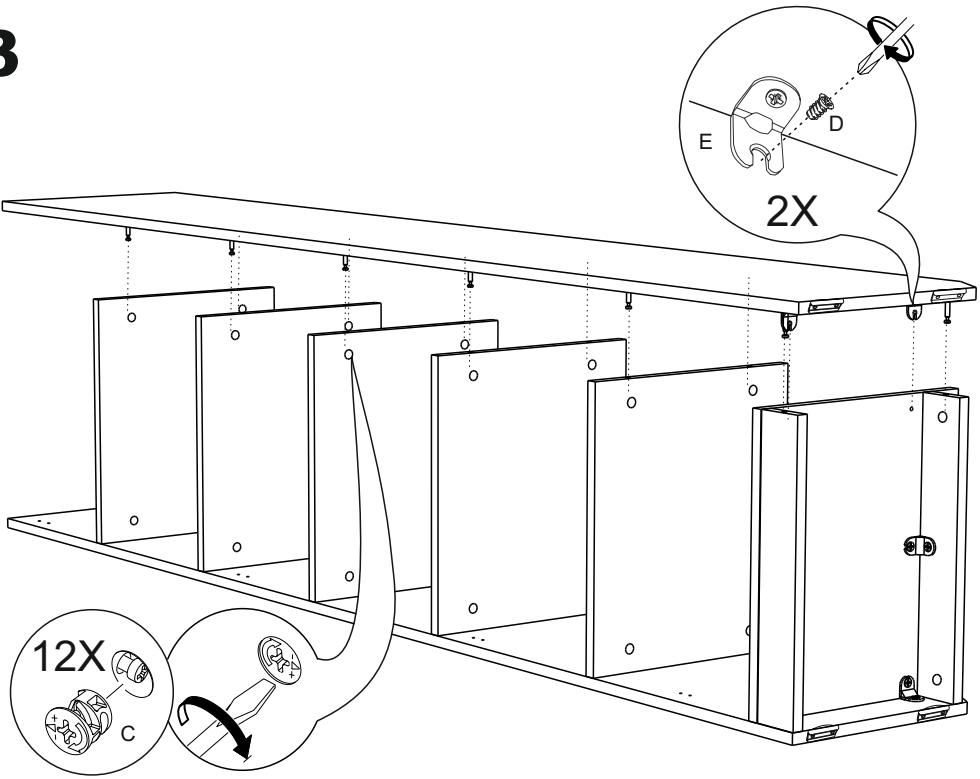

4

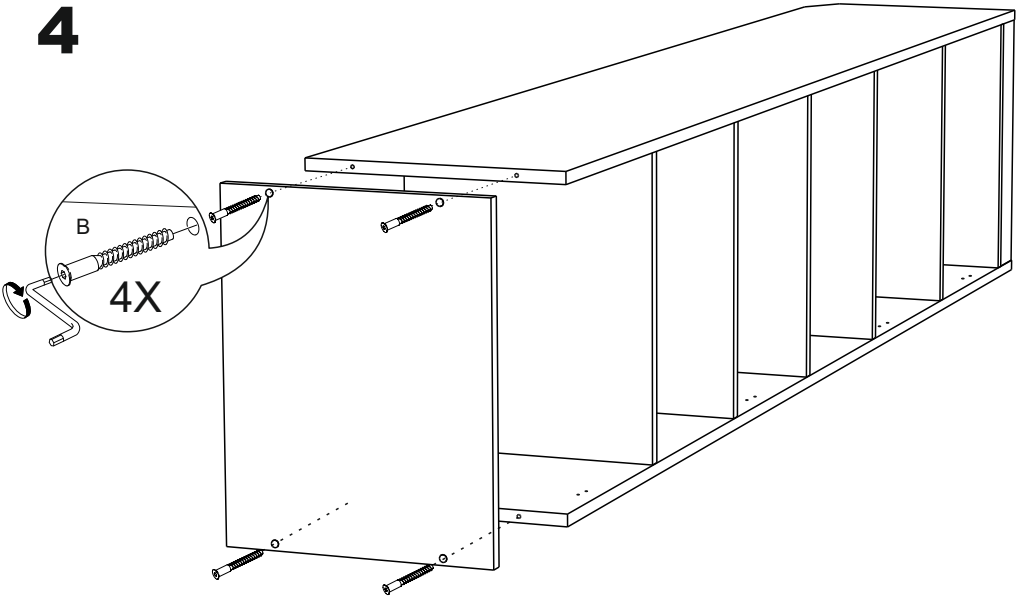

5

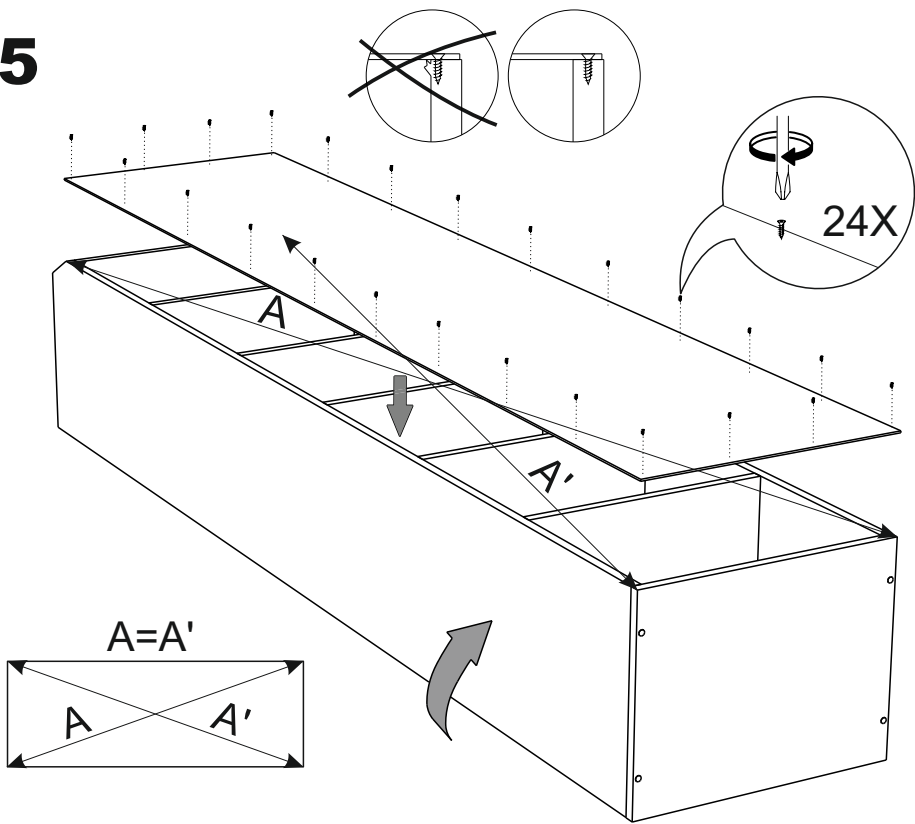

6

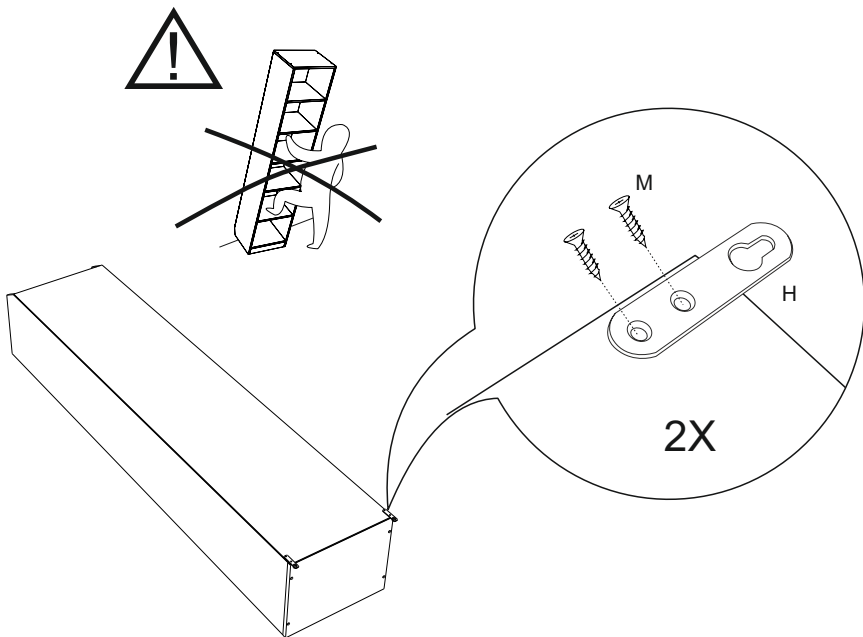

7

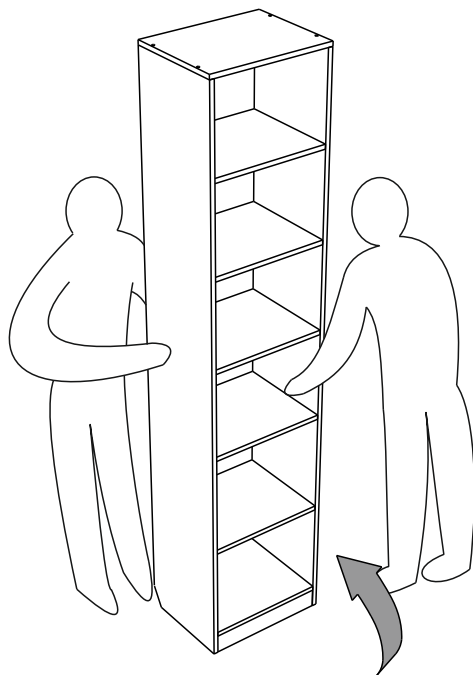

8

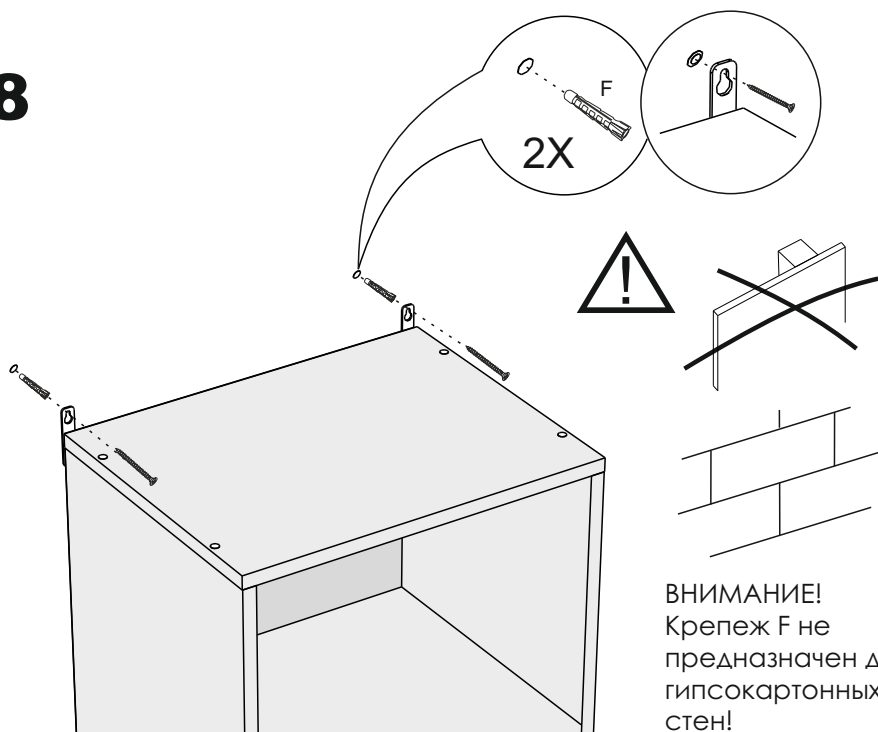

9



ПЕНАЛ: левое исполнение
(правое исполнение - зеркально)

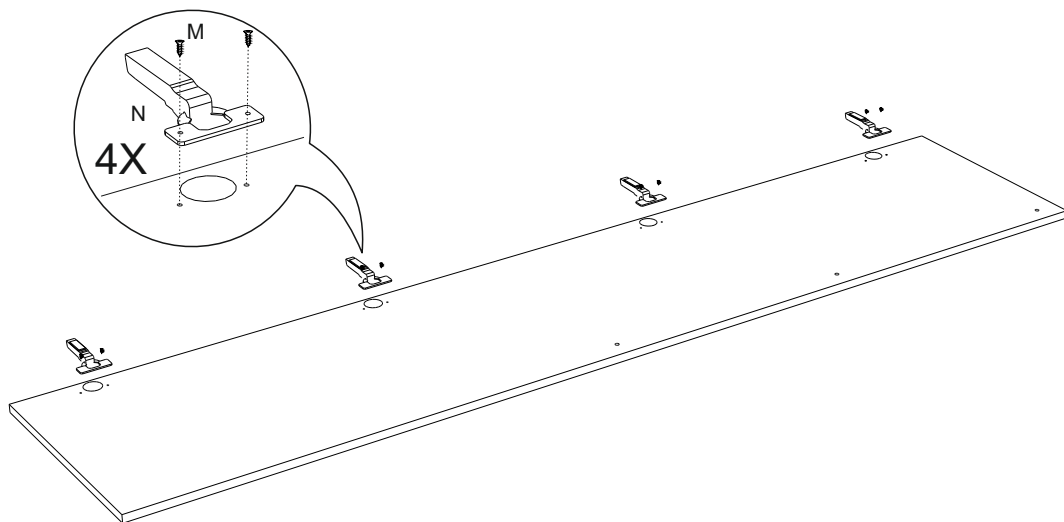

10



ПЕНАЛ: левое исполнение
(правое исполнение - зеркально)

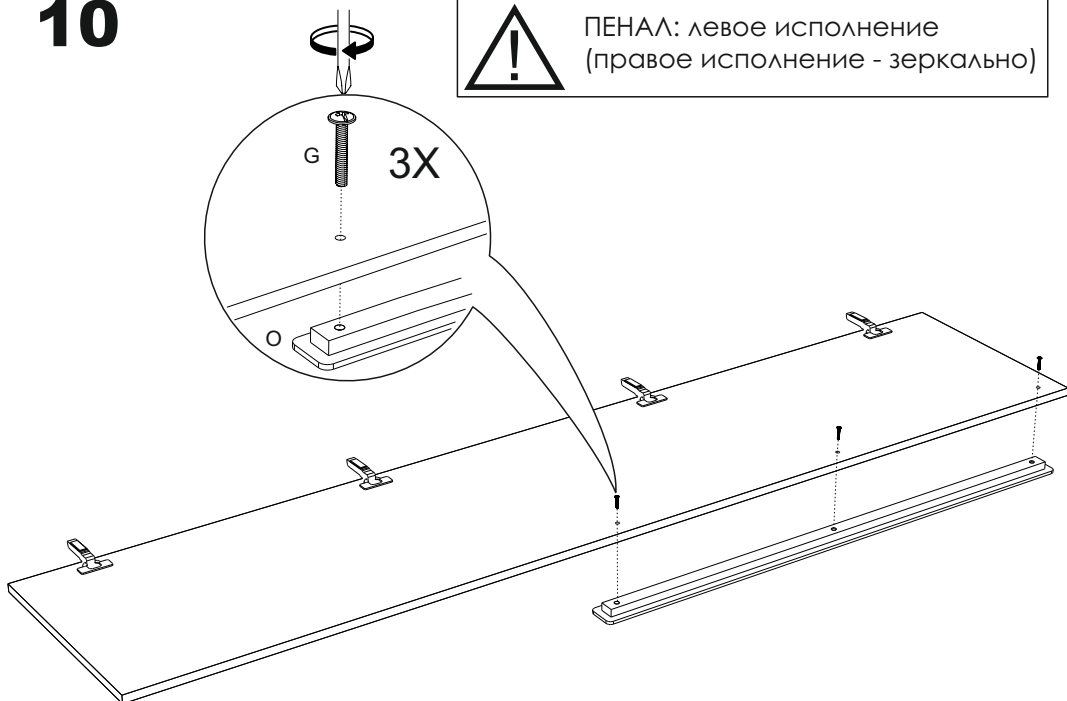

11

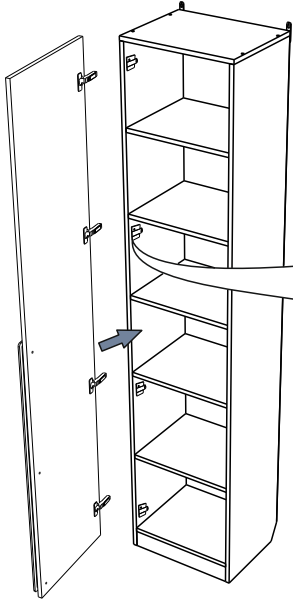

ПЕНАЛ: левое исполнение
(правое исполнение - зеркально)

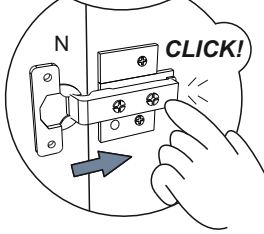
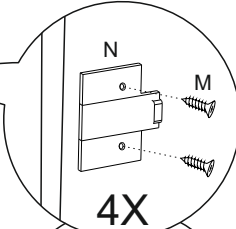

12

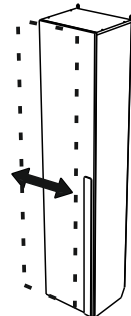
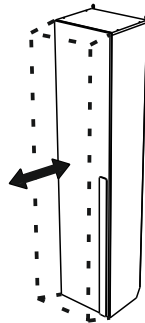
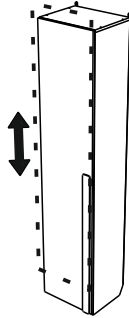
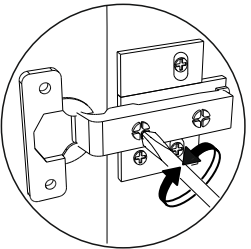
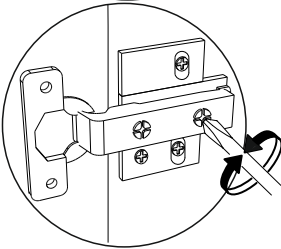
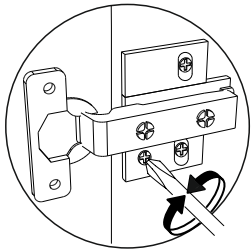



ПЕНАЛ: левое исполнение
(правое исполнение - зеркально)

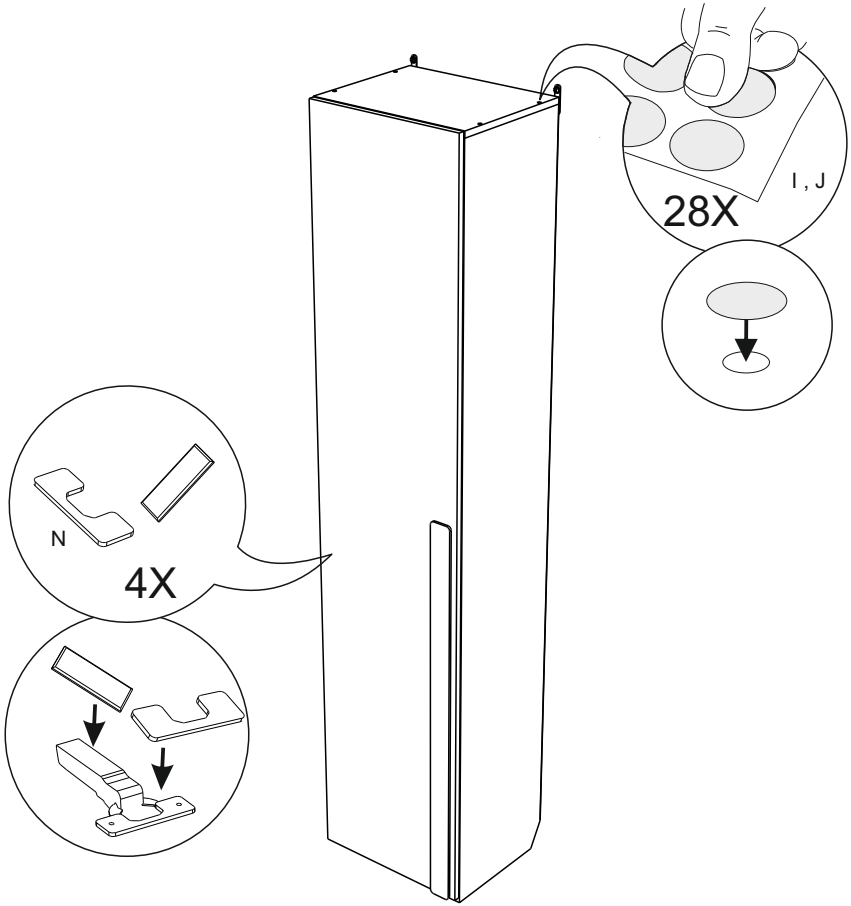

3. Рекомендации по эксплуатации и обслуживанию

Сборка изделия должна проводиться в порядке, изложенном в настоящем руководстве. Удаление пыли с изделия следует проводить слегка влажной мягкой салфеткой. Во избежание деформации деталей и изменения цвета изделия не устанавливать мебель на прямом солнечном свете.

При эксплуатации изделия **З А П Р Е Щ А Е Т С Я** :

- 1) устанавливать мебель вблизи отопительных приборов, вплотную к сырým стенам и в помещениях с относительной влажностью более 70%;
- 2) применять химические чистящие средства для уборки мебели.

4. Гарантии изготовителя

4.1 Гарантийный срок эксплуатации изделия - 18 месяцев со дня продажи магазином. В период гарантийного срока изготовитель гарантирует ремонт изделий или их замену, если потребителем не нарушены правила эксплуатации.

4.2 Изготовитель оставляет за собой право вносить изменения в конструкцию изделия, не ухудшая его конструктивные и эксплуатационные характеристики.

ООО "Фабрика 38"

Россия, 426010, Удмуртская Республика, г.Ижевск, ул. Саратовская, д.37А
Тел./факс +7(3412)74-29-81 zakaz@38fabrika.ru <https://fabrika38.com>