

**Тумба прикроватная.
Комплект «Классика»
Руководство по сборке и эксплуатации изделия.**

Сборку изделия должен производить квалифицированный сборщик.

1. Назначение изделия.

1.1 Тумба предназначена для хранения вещей.

2. Внешний вид и габариты изделия.

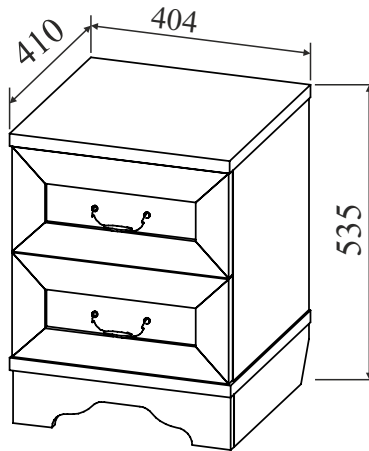

3. Рекомендации по эксплуатации и обслуживанию

Качество и комплектность изделия рекомендуется проверять в магазине при покупке в распакованном виде. Сборка изделия должна проводиться в порядке, изложенном в настоящем руководстве. Удаление пыли с изделия следует проводить слегка влажной мягкой салфеткой. Во избежание деформации деталей и изменения цвета изделия не устанавливать мебель на прямом солнечном свете.

При эксплуатации изделия **ЗАПРЕЩАЕТСЯ** :

- 1) устанавливать мебель вблизи отопительных приборов, вплотную к сырым стенам и в помещениях с относительной влажностью более 70%;
- 2) применять химические чистящие средства для уборки мебели.

4. Гарантии изготовителя





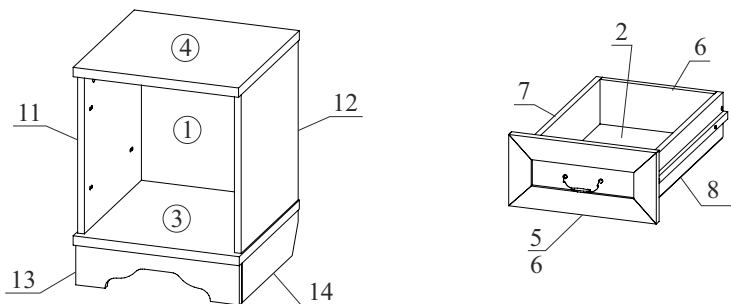





- 4.1 Гарантийный срок эксплуатации изделия - 18 месяцев со дня продажи магазином. В период гарантийного срока изготовитель гарантирует ремонт изделий или их замену, если потребителем не нарушены правила эксплуатации.
- 4.2 Изготовитель оставляет за собой право вносить изменения в конструкцию изделия, не ухудшая его конструктивные и эксплуатационные характеристики.

5. Комплектация изделия.



№ дет.	Наименование детали	Длина	Ширина	Толщина	Кол-во
		мм.			
1	Задняя ДВП стенка	410	397	3	1
2	Дно ящика	340	348	3	2
3	Дно	406	404	22	1
4	Крышка	410	404	22	1
5	Фасад ящика	398	192	22	2
6	Панель ящика	310	120	16	4
7, 8	Боковина ящика	350	120	16	4
9	Планка задняя	367	100	16	1
10, 14	Планка боковая	377	100	16	2
11, 12	Боковая стенка шкафа	390	382	16	2
13	Планка передняя	400	100	16	1
15	Верхняя планка	367	70	16	1
	Руководство по эксплуатации				1
	Комплект фурнитуры				1

6. Комплектация фурнитуры

Евровинт 6x13 (для угловой стяжки)  12 шт	Заглушка для евровинта  12 шт	Заглушка для эксцентрика  18 шт	Евровинт 7x50 (для ДСП 16мм)  12 шт	Направляющая шариковая 350  2 шт
Ручка-скоба  2 шт	Стяжка угловая  6 шт	Саморез 3,5x16 (для направляющих)  16 шт	Саморез 2,5x20 (для ДВП, подпятника)  39 шт	Эксцентрик  18 шт
Винт М4х14  4 шт	Винт М6х25  2 шт	Подпятник  4 шт	Ключ для евровинтов  1 шт	

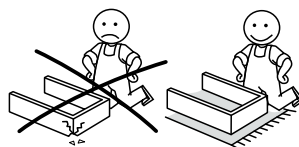
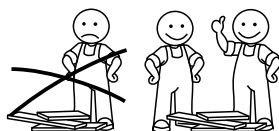

7. Установка фурнитуры.

7.1. Установите стяжки угловые с помощью евровинта 6x13 в детали 9, 10, 13 и 14.

В детали 9, 10 и 14 вставьте эксцентрики в отверстия $\phi 15 \times 13$. В деталь 13 вкрутите дюбеля для эксцентриков.

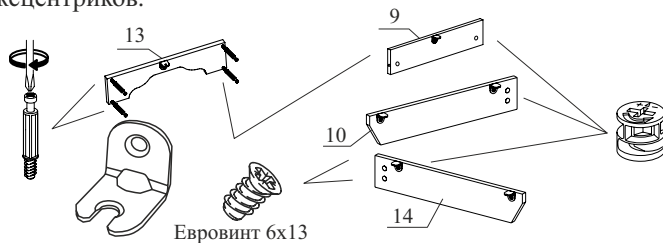

7.2. С помощью рычажка разделите направляющие, внешнюю часть закрепите с помощью шурупов 3,5x16 на детали 11 и 12. Вставьте эксцентрики в отверстия $\phi 15 \times 13$.

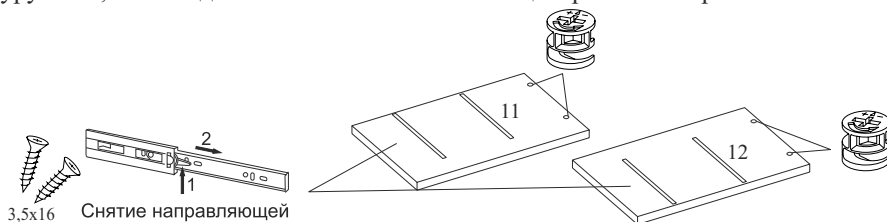

ВНИМАНИЕ! В зависимости от производителя направляющих места вкручивания шурупов могут отличаться. Необходимо выровнять направляющие по краю детали.

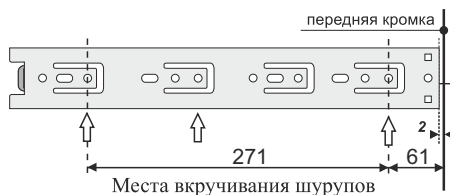

7.3. Вкрутите дюбеля для эксцентриков в отверстия $\phi 5 \times 13$ на деталях 4 и 5. К деталям 5 закрепите ручки. К детали 4 закрепите деталь 15 с помощью винтов М6х25.

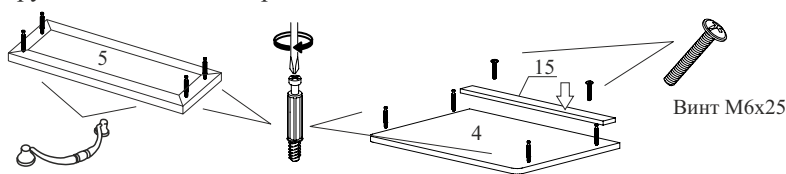

7.4. Вставьте эксцентрики в отверстия $\phi 15 \times 13$ на деталях 7 и 8. Закрепите внутреннюю часть направляющих с помощью шурупов 3,5x16.

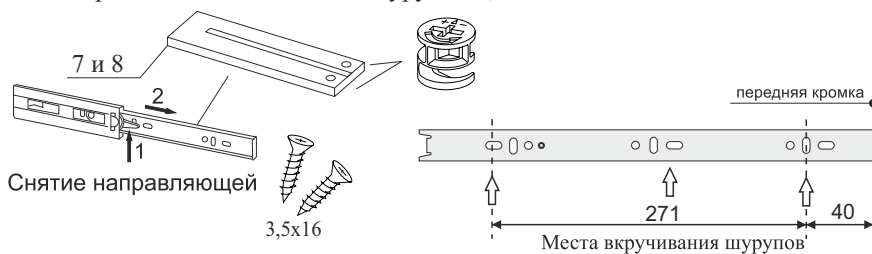

ВНИМАНИЕ! В зависимости от производителя направляющих места вкручивания шурупов могут отличаться. Необходимо выровнять направляющие по краю детали.

8. Сборка ящика. ВНИМАНИЕ! При сборке избегать неосторожных ударов и излишних усилий. Сборку производить в горизонтальном положении.

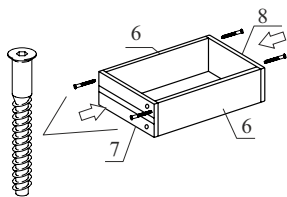

Закрепите детали 6, 7 и 8 с помощью евровинтов 7x50

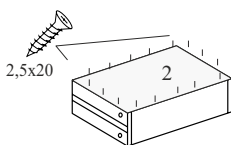

Выровняйте диагонали ящика, закрепите дно ящика ДВП на шурупы 2,5x20.

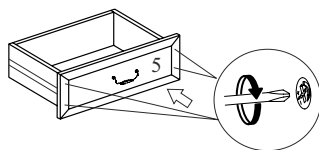

Закрепите к ящику фасад и затяните эксцентрики.

9. Сборка тумбы. ВНИМАНИЕ! При сборке избегать неосторожных ударов и излишних усилий. Сборку производить в горизонтальном положении.

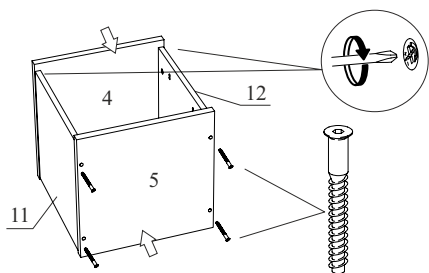

Закрепите деталь 4 к деталям 11 и 12, затяните эксцентрики.
Закрепите деталь 5 с помощью евровинтов 7x50.

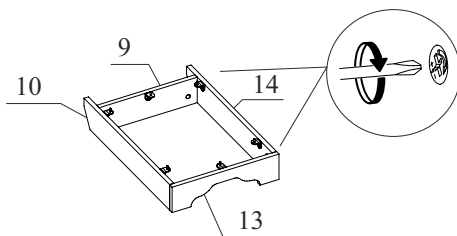

Закрепите между собой детали 9, 10, 13 и 14, затянув эксцентрики.

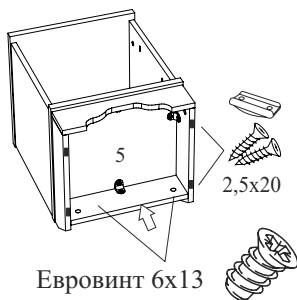

Евровинт 6x13

Закрепите получившуюся цокольную группу к детали 5 с помощью евровинтов 6x13 через стяжки угловые.
Установите подпятники с помощью шурупов 2,5x20.

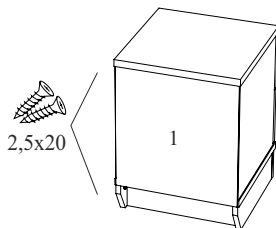

Установите комод вертикально. Выровняйте диагонали шкафа и закрепите задние ДВП стенки с помощью шурупов 2,5x20.

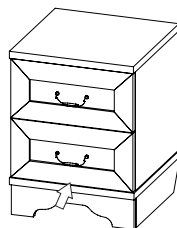

Вставьте ящики **не применяя больших усилий.**

ОТК _____

ООО "Фабрика 38"

Россия, Удмуртская Республика, г.Ижевск, ул. Саратовская, д.37А
Тел./факс (3412) 74-29-81 38pougaev@sign.izhnet.ru www.mebel-sign.ru