

ДОРОГОЙ ПОКУПАТЕЛЬ!

Компания "Формула мебели" выражает Вам признательность за предоставленное нам доверие в выборе мебели. Гарантирует надёжное качество продукции при соблюдении требований инструкции по эксплуатации.

Предприятие-изготовитель оставляет за собой право вносить изменения в конструкцию изделия с целью улучшения технологических свойств мебели.

ПРАВИЛА УХОДА ЗА МЕБЕЛЬЮ

1. Благоприятной средой для сохранности мебели являются сухие, проветриваемые помещения с температурой воздуха не ниже +10Gr и не выше +40Gr, цельсия при относительной влажности воздуха 45-70%(ГОСТ 16371-93). Сырость и близкое расположение источников тепла вызывает ускоренное старение защитно-декоративного покрытия, а также деформацию мебельных щитов.
2. Поверхность деталей следует оберегать от попадания воды, щелочей, растворителей, а также механических повреждений.
3. На поверхность мебели не следует ставить горячие предметы.
4. Освежать поверхность изделия рекомендуется специальными составами по уходу за мебелью, которые продаются в магазинах.
5. Во избежании перекосов, двери изделий постоянно держать закрытыми.
6. Пыль с поверхности изделия удаляют сухой фланелевой тканью.

ГАРАНТИИ ИЗГОТОВИТЕЛЯ

1. Приобретая изделия мебели, убедитесь в полной комплектности набора и отсутствии механических повреждений комплектующих, облицовки.
2. Предприятие-изготовитель несёт ответственность за соответствие товара предъявляемым требованиям, при условии соблюдения потребителем правил транспортировки, сборки и ухода за мебелью.
3. За механические повреждения, возникшие во время транспортировки, сборки или хранения мебели, предприятие-изготовитель ответственности не несёт.
4. Претензии от покупателей принимаются магазинами, продавшими товар, в течении гарантийного срока-12 месяцев со дня приобретения мебели, с обязательным приложением товарного чека и упаковочного талона.
5. Предприятие-изготовитель не рассматривает претензии, поступающие непосредственно от потребителей, без обращения в торгующую организацию.
6. Предприятие-изготовитель не отвечает за дефекты, появившиеся в результате несоблюдения покупателем правил эксплуатации, сборки, транспортировки и ухода за мебелью.
7. Предприятие-изготовитель вправе вносить изменения в конструкцию изделия и фурнитуру без уведомления покупателя.

ИНСТРУКЦИЯ ПО СБОРКЕ "ЛЕСТНИЦА - 4"

Комплектовочная ведомость. Фурнитура

№ поз	Наименование	Изображение	Кол-во	№ поз	Наименование	Изображение	Кол-во
1	Винт-стяжка конфирмат 7x50мм		8	4	Консоль крепления трубы диам. 25мм		6
2	Стяжка межсекционная 5x32		2	5	Труба хром 25x371		3
3	Саморез 4x16		18				

Комплектовочная ведомость. Детали

Комплектовочная ведомость. Детали				Упаковка	
№ поз	Наименование детали	Размеры, мм	Кол-во	№ упак	Состав упаковки
1.1	Бок лестницы левый	891 x 140 x 16	1	1	1.1, 1.1a, 1.2
1.1a	Бок лестницы правый	891 x 140 x 16	1		
1.2	Панель лестницы	136 x 360 x 16	2	2	Фурнитура + трубы(5)

Всего упаковок 2



ВНИМАНИЕ! К сборке допускаются сборщики, имеющие соответствующую подготовку и квалификацию. Сборку осуществлять согласно приложенной схеме, опираясь на чертёж. Сборку корпуса производить в горизонтальном положении.

Детали имеют всю необходимую для сборки присадку.

СБОРКА ИЗДЕЛИЯ

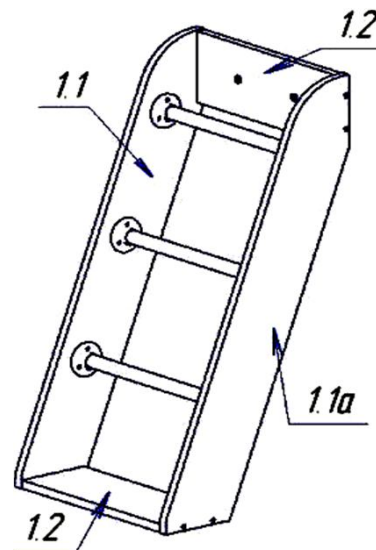

1. Соединить деталь(1.1) с деталями(1.2) с помощью стяжки(1). Вставить трубы(5) в отверстия детали(1.1), надеть на трубы(5) консоли(4), закрепить консоли(4) на детали(1.1) с помощью саморезов(3).

2. Надеть на трубы(5) консоли(4), вставить трубы(5) в отверстия на детали(1.1a), соединить деталь(1.1a) с деталями(1.2) с помощью стяжки(1), закрепить консоли(4) на детали(1.1a) с помощью саморезов(3).

3. Зафиксировать трубы(5) винтами консолей(4).

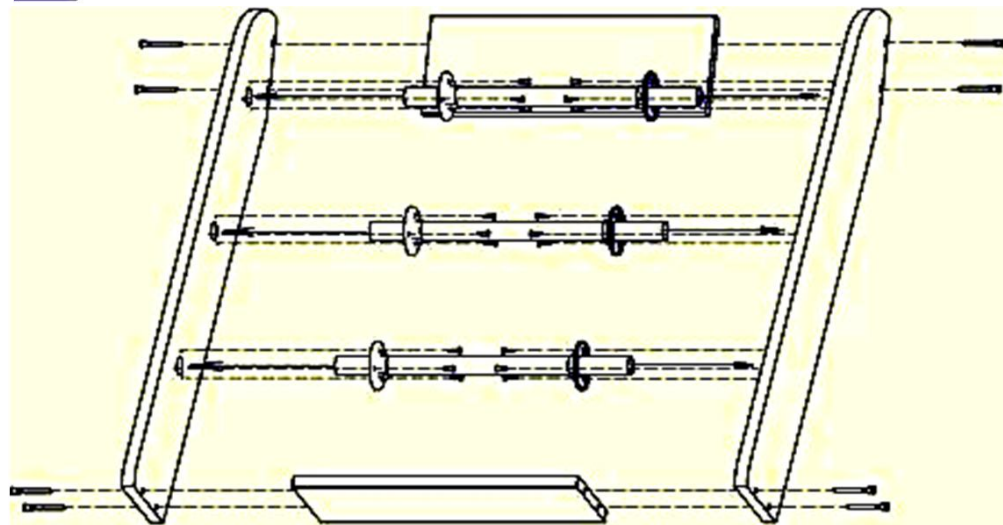

Для крепления лестницы к основному изделию предназначена стяжка межсекционная(2). При этом необходимо приставить лестницу к основному изделию и выполнить два отверстия диаметром 5мм сквозные в панели лестницы и в соответствующей детали основного изделия.