

Гарантийные обязательства

Изготовитель гарантирует соответствие изделия требованиям нормативных документов ГОСТ 16371-93 и соблюдение транспортировки и хранения. Гарантия не распространяется на мебель, имеющую механические повреждения (царапины, потертости и т.п.) возникшие при транспортировке, в процессе сборки и эксплуатации, имеющие утолщение щитков от влаги (разбухание) возникшие от неправильного ухода.

В случае приобретения уцененной мебели претензия по качеству и внешнему виду не принимаются.

Срок службы изделия – 7 лет;

Срок гарантии – 1 год со дня продажи набора.

ДАТА ВЫПУСКА «__»_____201 Г.

ДАТА ПРОДАЖИ «__»_____201 Г.

ШТАМП МАГАЗИНА

ПАСПОРТ **Спальный гарнитур «Сакура»** Стол козметический 900x750x440



Схема сборки
стол косметический



Детали подзеркальника
893*460 - 1 шт
785*220 - 2 шт

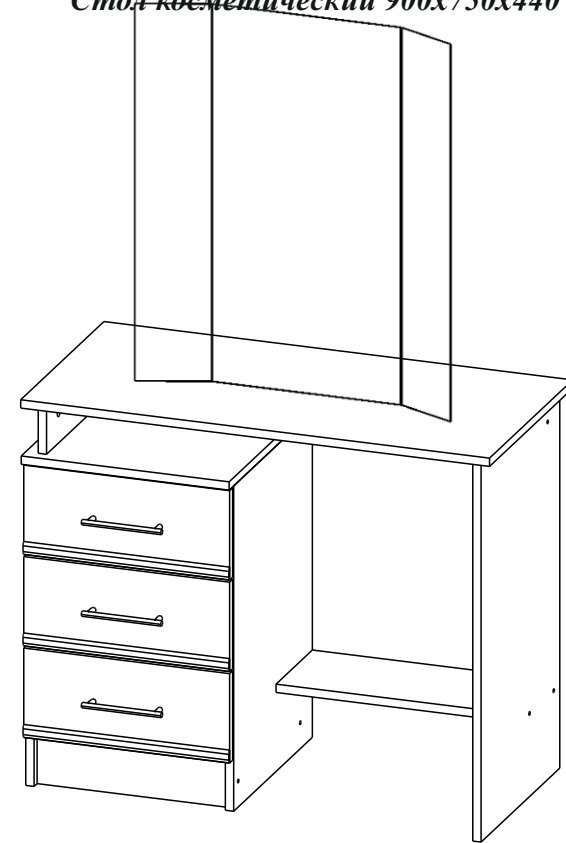
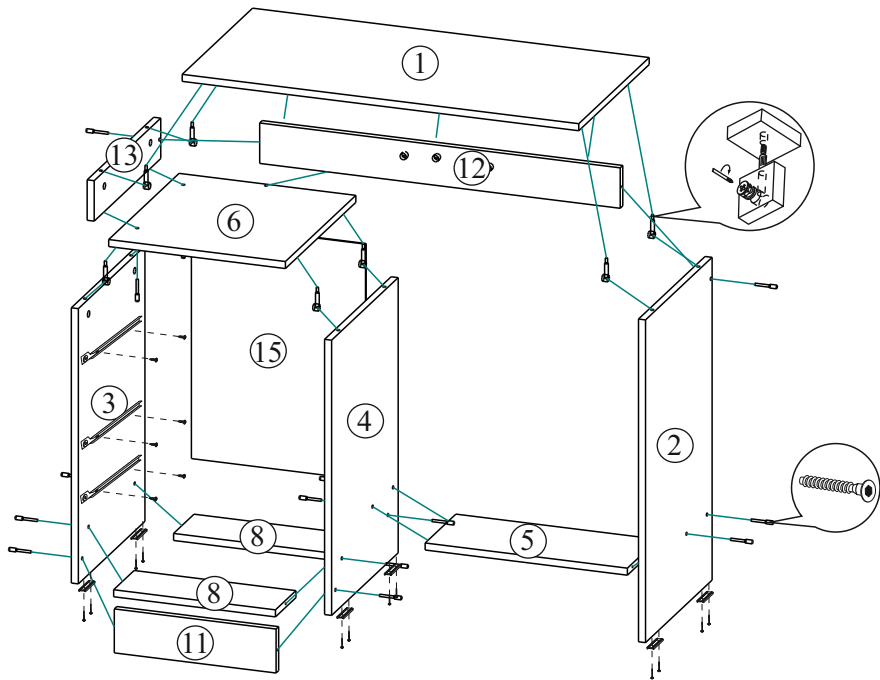
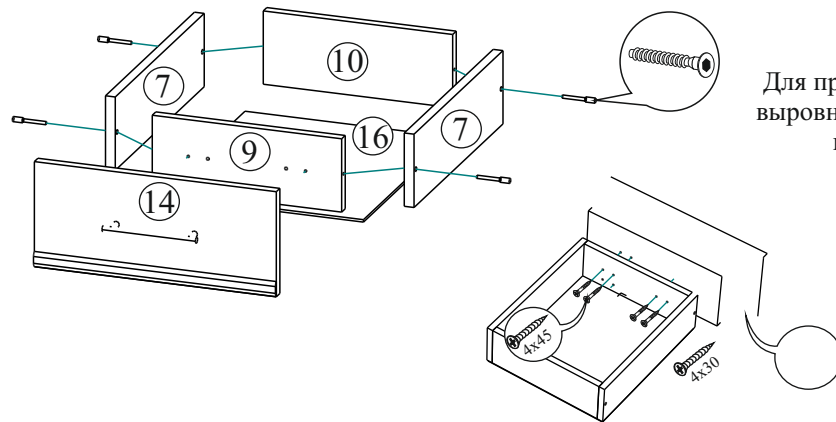

Для правильного открывания ящиков, необходимо выровнять диагонали каркаса ящика и только потом прибить ЛДВП не нарушая диагонали.

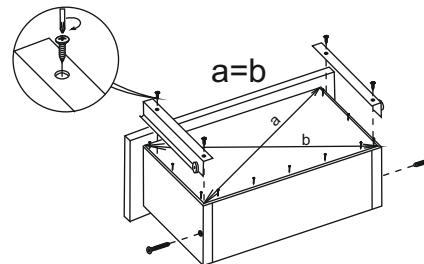

Комплектация деталей

ЛДСП Венге (кромка венге)

Поз.	Наименование	Деталь	Кол-во
1	столешница	902 440	1
2	бок	734 416	1
3,4	бок	626 416	2
5	вязка	460 192	1
6	крышка	402 440	1
7	бок ящика	400 120	6
8	планка	368 128	2
9,10	вязка ящика	310 120	6
11	цоколь	100 368	1
12	ребро	92 820	1
13	перегородка	92 416	1

ЛДСП Дуб белфорд (кромка венге)

Поз.	Наименование	Деталь	Кол-во
14	Фасад ящика + штапик	172 396	3

ЛДВП

Поз.	Наименование	Деталь	Кол-во
15	ЛДВП стенка	537 396	1
16	Дно ящика	338 396	3

Фурнитура

Комплектация фурнитуры

Обозначение	Наименование	Кол-во	Ед.изм.
	Гвозди 2x20	55	шт
	Евровинт 7x50	30	шт
	Роликовая направляющая 400 мм.	3	компл
	Ручка 128 мм.	3	шт
	Шуруп 4x16	50	шт
	Шуруп 4x30	10	шт
	Шуруп для ручки 4x45	6	шт
	Эксцентриковая стяжка	8	шт
	Подпятник	6	шт
	Заглушка	10	шт
	Евроключ	1	шт
	Шкант	8	шт

петля рояльная - 4 шт