

**Тумба выкатная малая.  
Комплект «Робин Вуд»  
Руководство по сборке и эксплуатации изделия.**

Сборку изделия должен производить квалифицированный сборщик.

### **1. Назначение изделия.**

1.1 Тумба предназначена для хранения вещей.

### **2. Внешний вид и габариты изделия.**

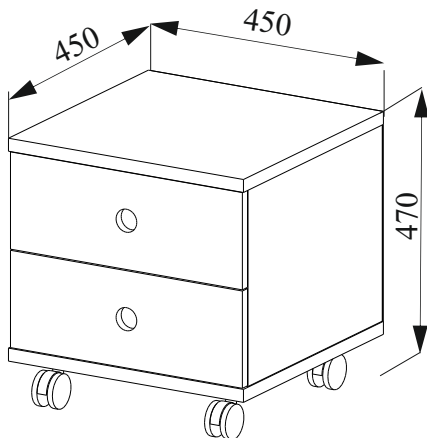

### **3. Рекомендации по эксплуатации и обслуживанию**

Сборка изделия должна проводиться в порядке, изложенном в настоящем руководстве. Удаление пыли с изделия следует проводить сухой мягкой салфеткой. Во избежание деформации деталей и изменения цвета изделия не устанавливать мебель на прямом солнечном свете.

В новой мебели может присутствовать специфичный запах, который является безопасным для здоровья, жизни и соответствует нормам: ГОСТ 30255-2014, ТР ТС 025/2012 ст.5 п.3.

Для его устранения рекомендуется проветривать мебель в первые дни эксплуатации.

При эксплуатации изделия **ЗАПРЕЩАЕТСЯ** :

- 1) устанавливать мебель вблизи отопительных приборов, вплотную к сырým стенам и в помещениях с относительной влажностью более 70%;
- 2) применять химические чистящие средства для уборки мебели.

### **4. Гарантии изготовителя**





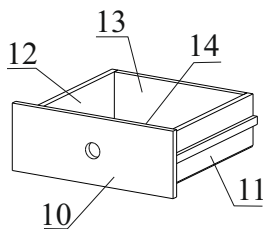
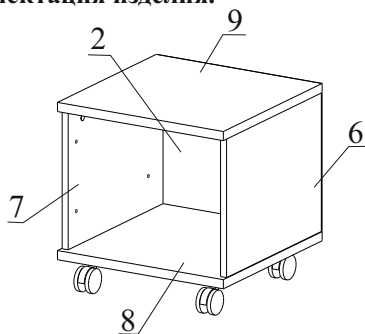

- 4.1 Гарантийный срок эксплуатации изделия - 18 месяцев со дня продажи магазином. В период гарантийного срока изготовитель гарантирует ремонт изделий или их замену, если потребителем не нарушены правила эксплуатации.
- 4.2 Изготовитель оставляет за собой право вносить изменения в конструкцию изделия, не ухудшая его конструктивные и эксплуатационные характеристики.

## 5. Комплектация изделия.

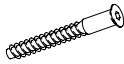
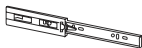

№ дет.	Наименование детали	Длина	Ширина	Толщина	Кол-во
		мм.			
2	Задняя стенка	351	427	3	1
6	Боковина правая	341	432	16	1
7	Боковина левая	341	432	16	1
8	Дно	450	448	22	1
9	Крыша	450	448	22	1
10	Фасад ящика	168	448	16	2
11	Боковина ящика правая	400	128	16	2
12	Боковина ящика левая	400	128	16	2
13	Задняя панель ящика	358	129	16	2
14	Дно ящика	384	404	3	2
	Руководство по эксплуатации				1
	Комплект фурнитуры				1

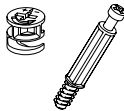
## 6. Комплектация фурнитуры

<p>Заглушка для еврвинта</p>  <p>8 шт</p>	<p>Заглушка для эксцентрика</p>  <p>12 шт</p>	<p>Еврвинт 7x50 (для ДСП 16 мм)</p>  <p>8 шт</p>	<p>Направляющая шариковая 400 мм</p>  <p>2 шт</p>
<p>Саморез 2,5x20 (для ДВП, подпятника)</p>  <p>30 шт</p>	<p>Саморез 3,5x16 (для направляющих)</p>  <p>16 шт</p>	<p>Эксцентрик</p>  <p>12 шт</p>	<p>Опора колесная h 80</p>  <p>4 шт</p>
<p>Саморез 4x16 (для опор)</p>  <p>16 шт</p>			



## 7. Установка фурнитуры.

7.1. С помощью рычажка разделите направляющие, внешнюю часть закрепите с помощью шурупов 3,5x16 на детали 6 и 7. Вставьте эксцентрики в отверстия  $\phi 15 \times 13$ .

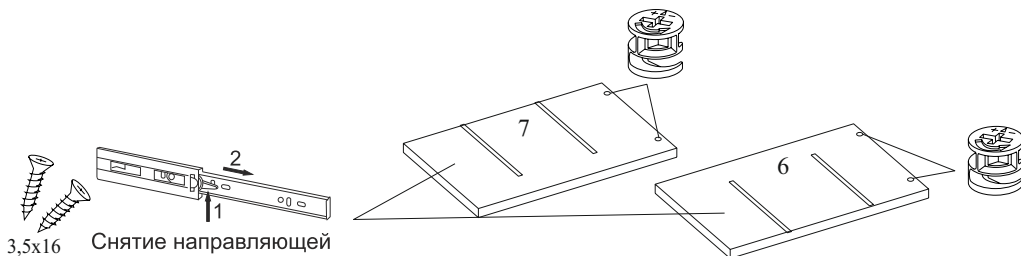

**ВНИМАНИЕ!** В зависимости от производителя направляющих места вкручивания шурупов могут отличаться. Необходимо выровнять направляющие по краю детали.

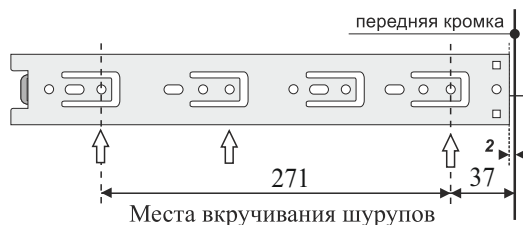

7.2. Вставьте эксцентрики в отверстия  $\phi 15 \times 13$  на деталях 11 и 12. Закрепите внутреннюю часть направляющих с помощью шурупов 3,5x16.

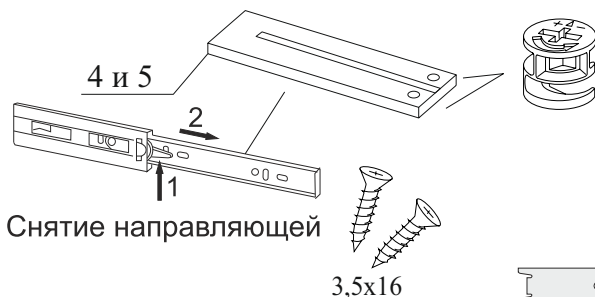

**ВНИМАНИЕ!** В зависимости от производителя направляющих места вкручивания шурупов могут отличаться. Необходимо выровнять направляющие по краю детали.

**8. Сборка ящика. ВНИМАНИЕ!** При сборке избегать неосторожных ударов и излишних усилий. Сборку производить в горизонтальном положении.

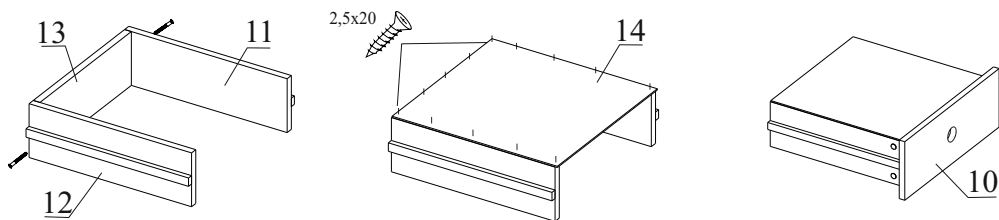

Закрепите детали 11, 12 и 13 с помощью евровинтов 7x50

Выровняйте диагонали ящика, закрепите дно ящика ДВП на шурупы 2,5x20.

Закрепите к ящику фасад и затяните эксцентрики.

**9. Сборка тумбы. ВНИМАНИЕ!** При сборке избегать неосторожных ударов и излишних усилий. Сборку производить в горизонтальном положении.

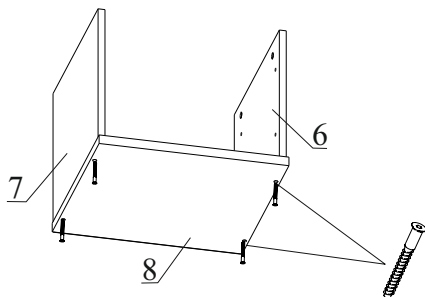

Закрепите деталь 8 с помощью евровинтов 7x50.

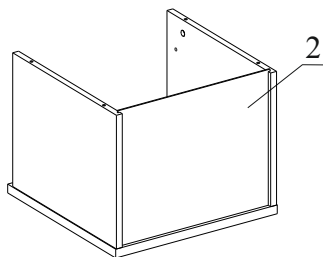

Вставьте задник поз.2 в пазы боковин и дна.

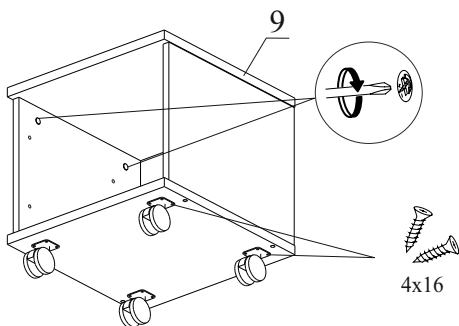

Закрепите деталь 9 к деталям 6 и 7, затяните эксцентрики. Установите опоры колесные с помощью шурупов 4x16.

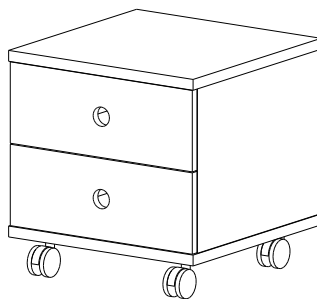

Вставьте ящики не применяя больших усилий.

ОТК \_\_\_\_\_

ООО "Фабрика 38"

Россия, Удмуртская Республика, г.Ижевск, ул. Саратовская, д.37А  
Тел./факс (3412) 74-29-81 zakaz@38fabrika.ru <https://fabrika38.com>